

## KRAIBURG ergoBOARD

### cerințe:



**saltelele au fost deja montate în cușete**

**suprafața de beton:**

- fără perforații, fără cavități
- fără proeminențe

**ergoBOARDs:**

temperatura uniformă: min. 5° C, maxim 30° C (se depozitează pe durata montajului la temperatura la care a început lucrarea)

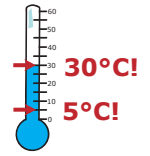

**Mentineți distanța minimă:**

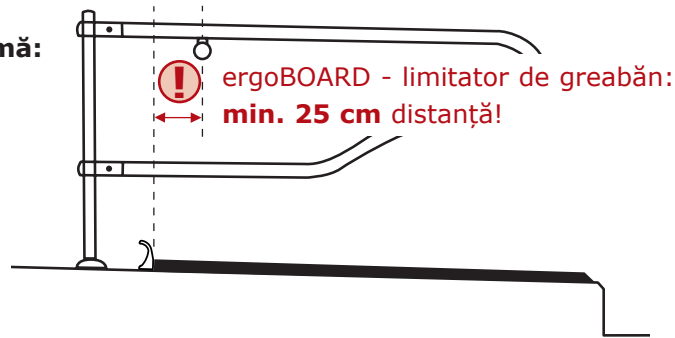

### veți avea nevoie de acestea:

**măsurare:**

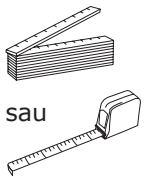

**marcare:**



**tăiere:**

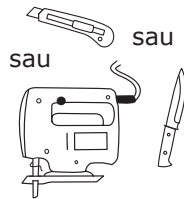

**găurire și introducere:**

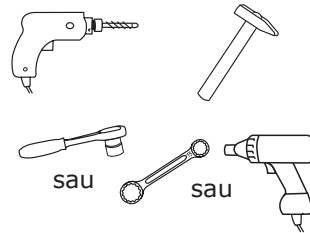

**elemente de fixare KRAIBURG:**



dibluri pentru rame  $\varnothing$  10 x 80 mm cu

- șurubul cu cap hexagonal (SW 13) - A2
- șaibă  $\varnothing$  40 mm - A2

(elementele de fixare fac parte din livrare)



**atenție: utilizați ergoBOARD cu lungimea potrivită:**

- lățimea zonei de odihnă 115 cm: ergoBOARD cu lungimea de 115 cm
- lățimea zonei de odihnă 120 cm sau mai mare: ergoBOARD cu lungimea de 120 cm
- lățimea zonei de odihnă între 115 și 120 cm: se combină cele două lungimi (ergoBOARD se poate monta pentru o lățime a zonei de odihnă începând cu 115 cm.)

## 1 poziționare ergoBOARD

se instalează succesiv, lejer și **central față de zona de odihnă**

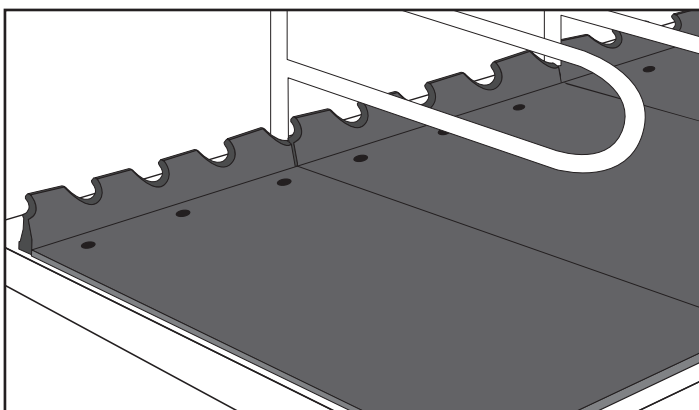

partea bombată în față

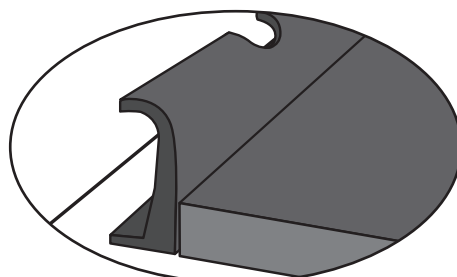

**opțional posibil și cu un rost față de saltea de odihnă -> Este necesară consultanța!**



## la ① poziționare ergoBOARD

**i** două posibilități de instalare:

cu îmbinarea sub despărțitoare (max. +/- 6 cm)

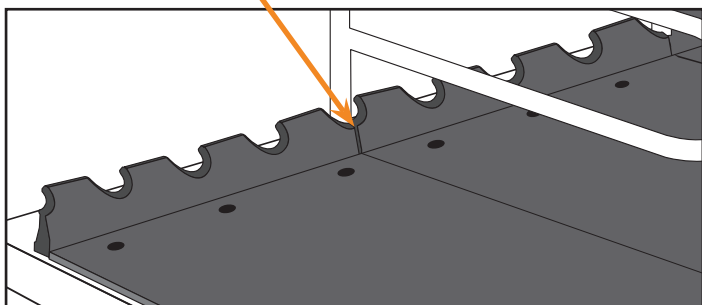

între două ergoBOARD poate să existe un spațiu

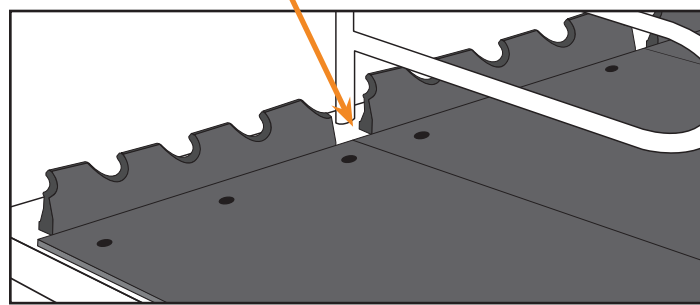

## ② Fixare

fixați în marcajele prestabilite:

**!** fixați la fiecare marcaj!

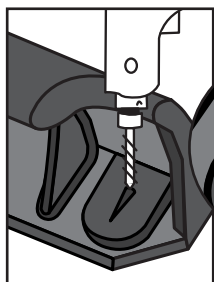

găurire

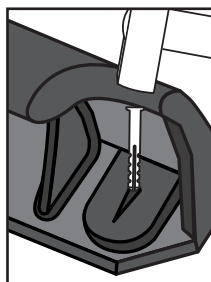
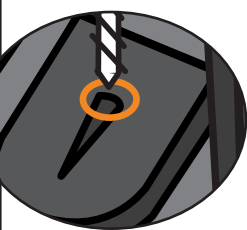

diblu material plastic bătut cu ciocanul până intră

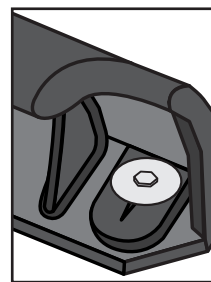

înșurubați complet șuruburile și șaibele.

**Nu strângeți prea tare!**

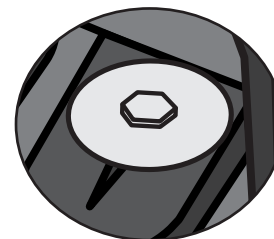

**i** sfat:  
**Evitați alunecarea:**

- fixați întrun punct de prindere
- faceți apoi gaura următoare ș.a.m.d.

